

LETTER	DESCRIPTION	REVISION	DATE	REV.NO
(A)	Öfset önce 135 mm içi, Sırdı 140 mm oldu.	Öfset değeri değişti.	29.12.03	1
(B)	Geste önce 140 mm içi, Sırdı 141 mm oldu. 675184 islendi.	Öfset dağıtıldı. İş yüzüye marka kondu	06.01.04	2
(C)	Kapak takılması için Kasnak kulağına 6450 # ölçüsü islendi.	Kulak çapı islendi.	14.01.04	3
(D)	Kulak/Kapak çapı 6450 den 6445/Test.kaynak değerleri islendi.	Revizyon revizyon oldu.	13.04.04	4
(E)	Kasnak markalama dağıtıldı. Disk üzerine izlenebilirlik verildi.	Markalama revizyon oldu.	28.02.06	5

AA-KESİTİ

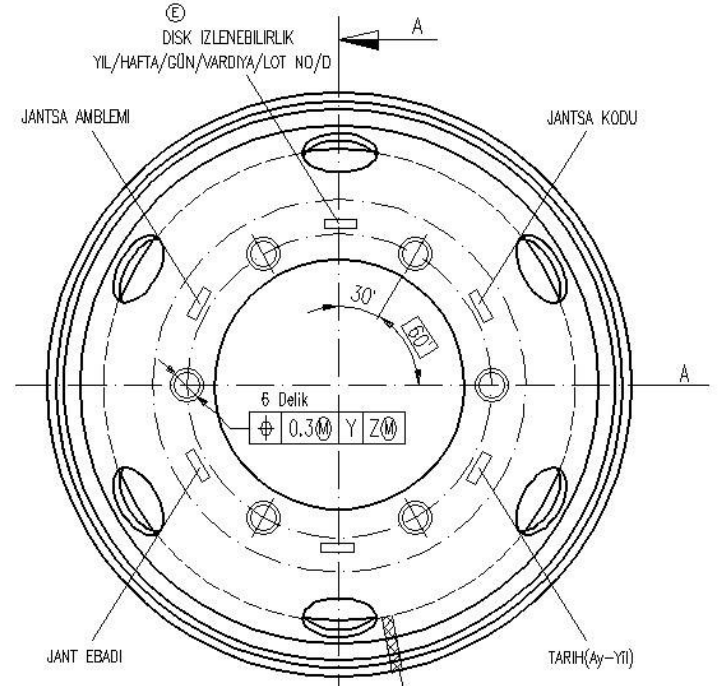
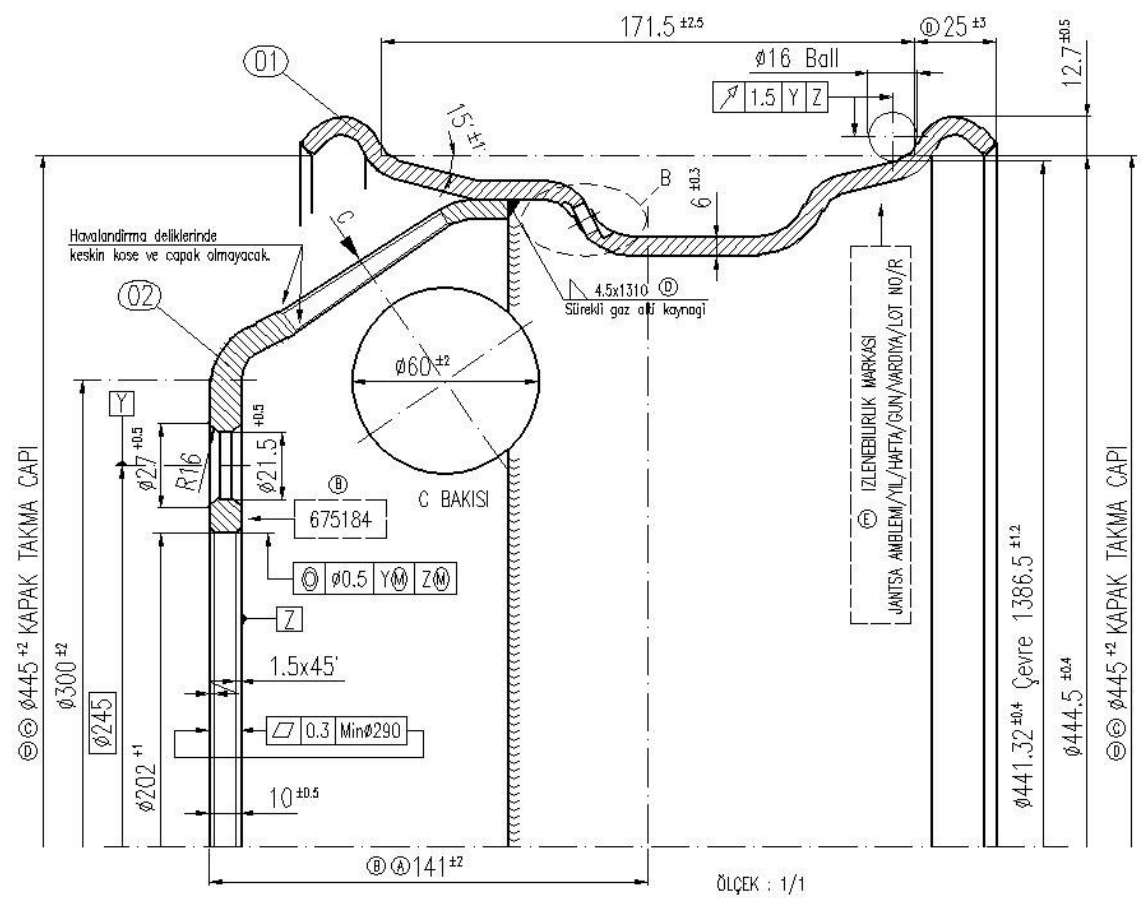

© © Ø445 ±2 KAPAK TAKMA CAPI

© © Ø445 ±2 KAPAK TAKMA CAPI

- NOT :
- 1-İmalat sonrası jant Astar ACC kaplama üstü son kat Polyester Enamel Metalik Gri boya ile boyanacaktır.
 - 2-Subap oturma yüzü ve subap deliği çapaksız olacaktır.
 - 3-Tavsiye edilen subap V3.20.4
 - 4-Kullanılan lastik ebadı 9/9.5/10 R 17.5
 - 5-Musade edilen balınsızlık 2000 Cmgr. Statik balınsızlık 100 gr.
 - 6-Jant ağırlığı = 24.5 Kg ±500 gr.

- ⓓ TEST DEĞERLERİ :
- 1-Jant ömür yorulma testi SAE J 267 ye göre yapılacaktır.
 - 2-Jant ömür yorulma testi 0' de 1.000.000 cycte olarak yapılacaktır.
 - 3-Jant ömür yorulma testi 90' de 250.000 cycte olarak yapılacaktır.
 - 4-Teker üzerine gelen yük 2500 Kg olarak uygulanacaktır.
 - 5-Jantta kaynak DIN 1912 standardına uygun olarak yapılacaktır.
 - 6-Kasnak E.T.R.T.O. standardına göre dizayn edilmiştir.
 - 7-Jantlar kaynaktan sonra %100 salgi/yalpa kontrolü yapılacaktır.

Delik kenarları Max.0.5 pah kırılarak temizlenecek.

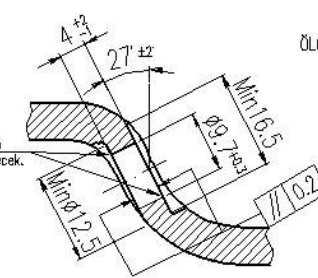

B DETAY
ÖLÇEK : 2/1

TEMSA REFERANS NO : TY 303 108 Y

DISTRIBUTION		FINISHING TOLERANCES : All surfaces marked with √ are to be machined unless otherwise indicated general machining tolerances:		DO NOT ADJUST THE DIMENSION FROM THE DRAWING		WHEEL INDUSTRY & TRADE INC. CO.	
Technical Department	1	1) ANGULAR TOLERANCE = ±0 10'	10'	NAME	SIGNATURE	DATE	01.08.03
Production Department	1	2) DIMENSIONAL TOLERANCE (mm)	10'	CHECKED	M.KARADELİ	01.08.03	01.08.03
Quality Assurance Dept.	1	Up to 66 to 30.30 to 100	100 to 300	APPROVED	C.GÜLLERYÜZ	01.08.03	01.08.03
INVESTMENT NO		Diameter	±0.06 ±0.1 ±0.15 ±0.2	SCALE	Item Name		DRAWING NO
PAGE NO		Length	±0.1 ±0.2 ±0.3 ±0.5	1/1 2/1 1/2.5	17.5x6.75		675184